



AR.7450
PARADICSOM PASSZÍROZÓ
HÚSDARÁLÓ

FIGYELEM
OLVASSA EL FIGYELMESEN
EZT AZ ÚTMUTATÓT, MELY
HASZNOS TANÁCSOKAT TARTALMAZ
A KÉSZÜLÉK MŰKÖDTETÉSÉRE
ÉS KARBANTARTÁSÁRA
VONATKOZÓAN.

HASZNOS TANÁCSOK
ŐRIZZE MEG
KÉSŐBBI FELHASZNÁLÁSRA

ONE

A vásárláskor kapott számlát, a jótállást és a használati útmutatót őrizzemeg esetleges későbbi felhasználásra. A csomagolás eltávolítása után győződjön meg arról, hogy a készüléken nem található sérülés.

Látható sérülés esetén, ne használja azt, minden esetben forduljon szakemberhez.

A csomagolás egyes részeit ne hagyja kisgyermek számára elérhetőhelyen.

A készülék nem gyerekjáték, elektromos berendezés, ezért fontos abiztonsági előírások betartása.

A csatlakoztatás előtt győződjön meg arról, hogy a hálózati feszültség megegyezik-e a készülék adattábláján található adatokkal. Ha a hálózati csatlakozó nem megfelelő, ezt csak hozzáértő, képzett szakember által lehet kicserélni. Ne használjon olyan adaptert vagyhosszabbító kábelt, amely nem felel meg a biztonsági előírásoknak vagy nem rendelkezik a készülék áramellátáshoz szükséges kapacitással.

A készülék esetleges meghibásodása esetén, elsőként húzza ki a dugója csatlakozó aljzatból.

Ne próbálja megjavítani a készüléket, mindenesetben forduljon a gyártó által megjelölt szervizhez. Az elektromos készülékekre vonatkozóan vannak bizonyos általános szabályok, melyek betartása minden esetben kötelező:

- Soha ne érintse a készüléket vízes vagy nedves kézzel!
- Soha ne hagyja a készüléket gyermek vagy nem hozzáértő személy számára elérhető helyen, felügyelet nélkül!
- Ne tegye ki a készüléket szélsőséges időjárásnak! (erős napsütés, eső)
- Ne tegye ki a berendezést erős ütésnek vagy más durva fizikai behatásokna!

A készüléket biztonsági okokból szétszerelni tilos!

Mielőtt cserélné a tartozékokat győződjön meg arról, hogy a készülék ki van kapcsolva.

Ne használja a készüléket egyenáramról. Ha a megfelelő és rendeltetészerű használat ellenére a készülék meghibásodna soha ne próbálja megjavítani, minden esetben forduljon a gyártó által megjelölt szervizhez, ahol megfelelő szakembereket talál a hiba mielőbbi szakszerű kijavítására.

Soha ne tegye a kezét vagy ujjait, a töltő hengerbe.

Mindig használja a töltőt a hús vagy a paradicsom adagolásához.

Ne takarja el a szellőző nyílásokat működés közben.

Ügyeljen arra, hogy ne kerüljön csont, kemény gyümölcsmag a készülékbe, mert ezek károsíthatják azt.

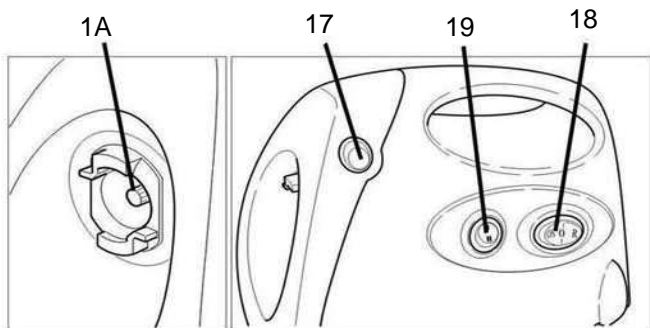
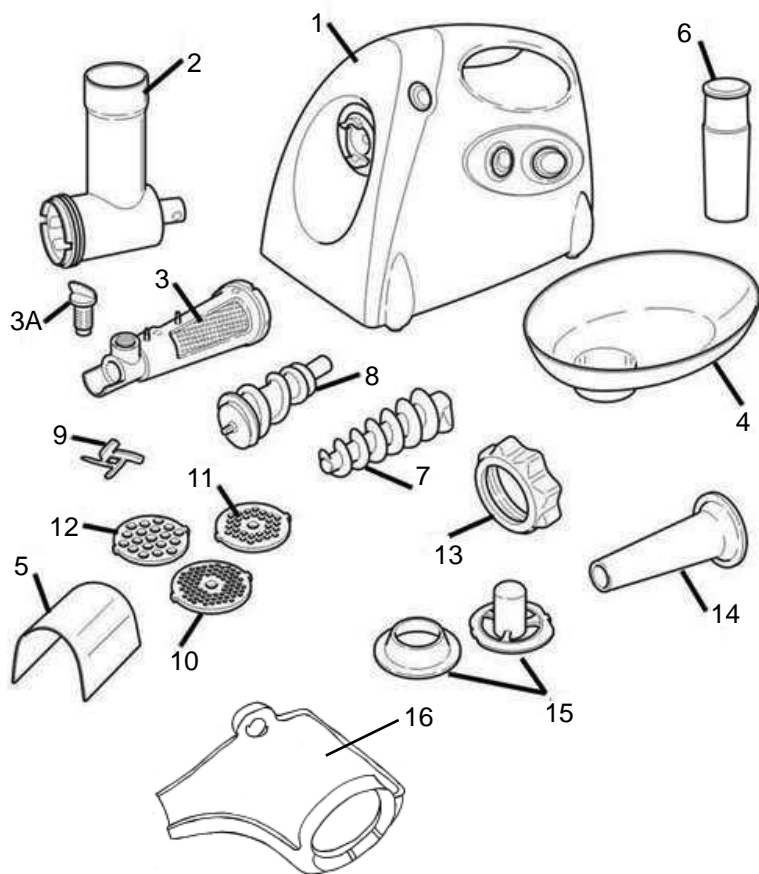

- 1 - Motor alapegység
- 1A - Tartozék csatlakozó
- 2 - Adagoló henger
- 3 - Passzírozó szűrő
- 3A - Műanyag beállító csavar
- 4 - Tálca
- 5 - Fedél
- 6 - Adagoló
- 7 - Csigá
- 8 - Csigá (kiegészítő a passzírozáshoz)
- 9 - Csillag kés
- 10 - Finom lyuktárcsa 3 mm
- 11 - Közepes lyuktárcsa 5 mm
- 12 - Durva lyuktárcsa 7 mm
- 13 - Kerek rögzítő
- 14 - Kolbász és szalámitöltő rúd
- 15 - "Kibbeh" húskrém tartozék
- 16 - Püré gyűjtő tálca
- 17 - Henger rögzítő
- 18 - Főkapcsoló
- 19 - Irányválasztó kapcsoló

Ez a készülék megfelel az érvényben lévő 2006/95/EC és a 2004/108/EC szabványoknak.



Egyéb műszaki adatok a készüléken.

Helyezze el a motoregységet (1) egyenletes sima felületre.

Győződjön meg róla, hogy a hálózati dugó nincs csatlakoztatva az elektromos hálózathoz és a főkapcsoló (18) kikapcsolt "0" állapotban van.

Helyezze fel és csatlakoztassa a töltőhengert (2) a csatlakozó tengelyhez (1A) a motoregységen (1. ábra). A rögzítógomb megnyomása közben (17) forgassa a töltőhengert az óra járásával elmentésen még az megfelelően rögzítve lesz. Ellenőrizze, hogy a teflon tömítés és a fém rögzítő fel van helyezve a csigára (7) és mindkettő ép. Ha nem így van ki kell cserélni ezeket. Helyezze a csigát (7) a töltő hengerbe, rögzítse a motortengelyhez (2. ábra). Helyezze a püré gyújtótálcát a hengerre. Helyezze fel a kiegészítő csigát (8) és csatlakoztassa a másik csigához (7) a (3. ábrán) látható módon, majd rögzítse a hengeres rögzítővel (3) a hengerhez. Helyezze fel a passzírozót és a püré gyújtó tálcát majd kézzel rögzítse megfelelően. A rögzítés közben az egyik kezével forgassa a passzírozó adaptert még a másikkal tartsa szorosan a töltőhengert. (4. ábra)

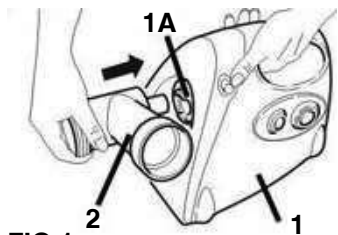

FIG.1

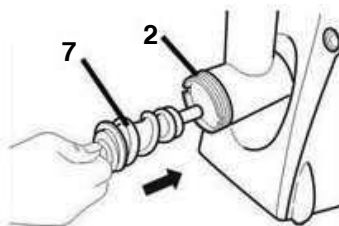

FIG.2

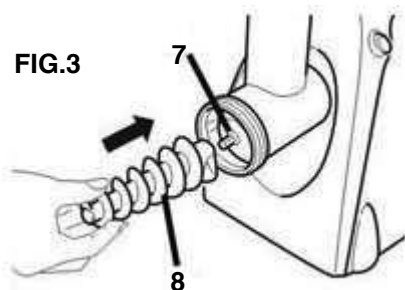

FIG.3

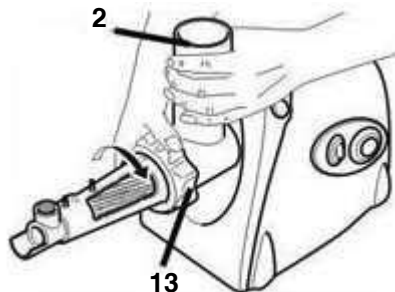

FIG.4

A következő lépésben helyezze be a műanyag beállítócsavart (3A) a helyére a henger elején (5. ábra) és helyezze a tálcát (4) a hengerhez.

Helyezze fel a freccsenés védőt (5) a passzírozóra, helyezzen egy tároló edényt a passzírozó henger oldalához a pürének és a végéhez egyet a héj összegyűjtésére. (6. ábra)

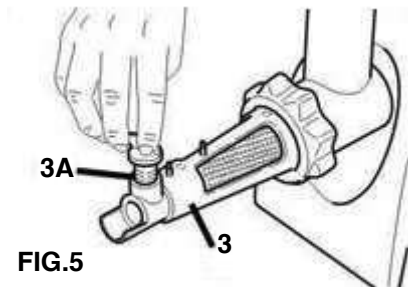

FIG.5



FIG.6

Most a készülék készen áll a használatra.

A paradicsom püré készítésén kívül a készülék használható más gyümölcsök és/vagy zöldség pép vagy lekvár készítésére.

A HÚSDARÁLÓ HASZNÁLATA

>HU

Hajtsa végre az előző műveleteket amit "a passzírozó összeszerelése" részben olvastott, egészen a 2.ábrán látható lépésekig. Helyezze be a kést (9), ügyeljen arra, hogy az éles részek befelé nézzenek (7), máskülönben a készülék nem fog megfelelően működni. (7. ábra)

Legyen óvatos, nehogy megsérüljön a kés behelyezésekor!

Helyezze be a használni kívánt lyuktárcsát a hengerbe, illessze a megfelelő helyre a 2 nyílásnál. (8.ábra) Csavarja fel a hengeres rögzítőt, miközben a hengert szorosan tartja.

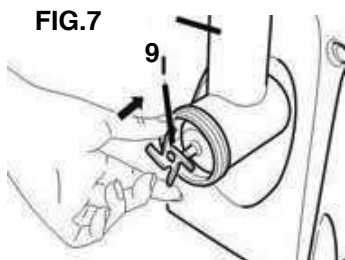

FIG.7

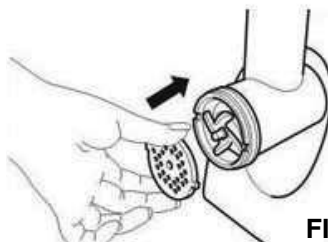

FIG.8

KOLBÁSZTÖLTÉS

>HU

Hajtsa végre az előző műveleteket amit "a húsdaráló összeszerelése" részben olvastott, egészen a 8.ábrán látható lépésekig. Helyezze fel a tartozékot (14) a hengerre és rögzítse azt. (9.ábra)

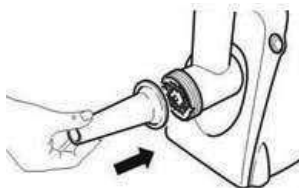
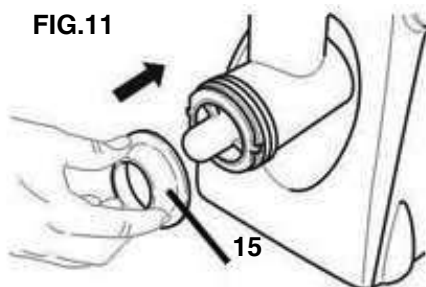
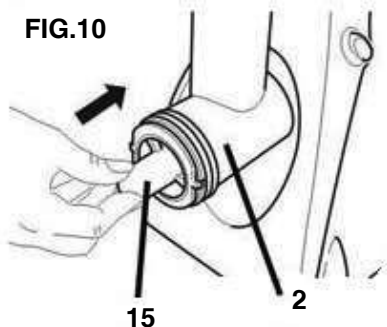

FIG.9



Hajtsa végre az előző műveleteket amit “a passzírozó összeszerelése” részben olvasott, egészen a 2.ábrán látható lépésekig. Helyezze fel a “kibbeh” tartozékot (15) úgy, hogy az megfelelően illeszkedjen a két nyílásba. Tegye fel a tartozék hengeres részét (11.ábra) és rögzítse a csavaros rögzítéssel. Ne használja a kést és a lyuktárcsákat ehhez a művelethez.



HASZNÁLATI TANÁCSOK

Ha a készüléket előkészítette a használatra, kövesse az alábbi utasításokat.

Ne használja a készüléket folyamatosan 10 percnél tovább. Hosszabb használat esetén 10 percenként tartson szünetet. Csatlakoztassa a dugót az elektromos hálózathoz és kapcsolja a gombot (19) “I” állásba majd a bekapcsoló gombot (18) “ON” állásba. (12-13. ábra)

Helyezze az ételt a tálcába (4) és nyomja a hengerbe a megfelelő tartozék segítségével. (6)

Ha a csiga elakadna, kapcsolja ki a készüléket, állítsa a kapcsolót (19) “I” állásba majd a másik kapcsolót (18) “R” pozícióba. Ezután a készülék újra használható.

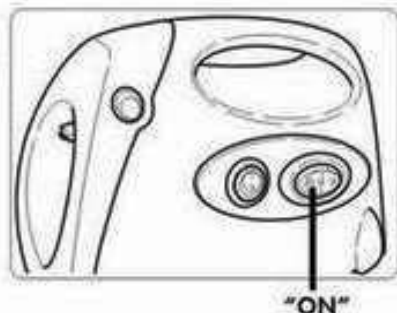
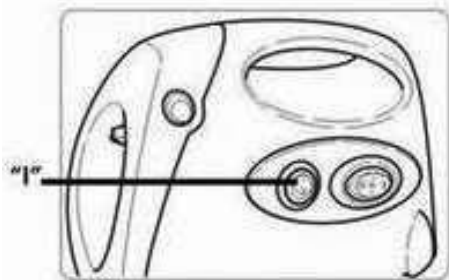

FIG.12 - 13

A paradicsom passzírozó használata.

Vágja fel a paradicsomokat, mielőtt a hengerbe helyezi. Használja a beállító csavart (3A), a püré sűrűségének beállításához. Ha a csavart teljesen becsavarja, nagyon száraz pépet és erős koncentrátumú pürét állíthat elő. Ne helyezzen forró paradicsomot vagy más zöldségeket a készülékbe, hagyja azokat előbb kihűlni.

A húsdaráló használata.

Távolítsa el a húsból a csontokat és darabolja fel kb. 2x2x6 cm-es darabokra. Ha a darálást befejezte, helyezzen egy darab kenyeret a darálóba az apró húsdarabok eltávolítására, melyek lerakódhatnak a daráló belsejében.

A kolbásztöltő használata.

Távolítsa el a csontokat és szilánkokat a húsból, amelyből kolbászt készít és darabolja fel kb. 2x2x6 cm-es darabokra. Helyezze a belet langyos vízbe, hogy azok még rugalmasabbak legyenek és húzzon fel egy kb. 5 cm-es részt a töltő rúdra és szorítsa ki belőle a levegőt, ami benne maradt.

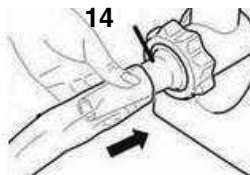

FIG.14

KARBANTARTÁS

>HU

A készülék nem igényel különösebb karbantartást; az általános tisztítást ajánlott.

Győződjön meg arról, hogy a készülék ki van kapcsolva és nincs csatlakoztatva az elektromos hálózathoz mielőtt megkezd bármilyen karbantartást vagy a készülék tisztítását.

Csak akkor kezdje meg a készülék tisztítását, ha az lehűlt.

A motoregység (1) tisztításához használjon, puha enyhén nedves törülköndőt.

Ne használjon, maró hatású anyagokat vagy folyékony tisztítószereket, mert ezek károsíthatják a készüléket. Ne használjon szivacsot vagy érdes anyagokat.

Távolítsa el a hengert a motoregységből úgy, hogy nyomva tartja a rögzítő gombot és az óra járásának megfelelően forgatja a hengert. Mossa el a tartozékokat mosogatószerrel, de ne használjon sűrűlő szivacsot. Csak a fém alkatrészek (kés, lyuktarcsák, csiga) mosható mosogatógépben is. Legyen nagyon óvatos a kés tisztításánál, mert az nagyon éles. Ne helyezze az alumínium alkatrészeket mosogatógépbe, mert a kémia folyamat hatására azok elszíneződhetnek. Ne helyezze a műanyag alkatrészeket mosogatógépbe, mert a műanyag alkatrészek eldeformálódhatnak a túl magas hőmérséklet hatására. A prés megfelelő tisztításához, távolítsa el a szabályzó csavart, majd vegye le a lyukacsos lemezt úgy, hogy kissé megnyomva előre kicsúsztatja azt. (15.ábra)

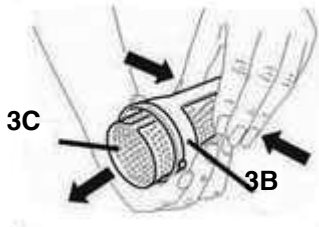
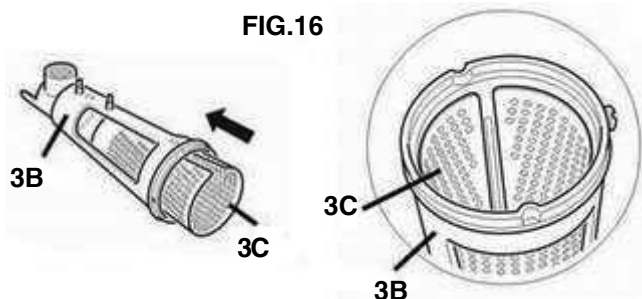

FIG.15

A passzírozó lemez visszahelyezéséhez illessze azt megfelelően a hengerbe, nyomja be teljesen és ellenőrizze, hogy a lemez nyitott része a henger felső oldalán legyen. Győződjön meg róla, hogy a beállítócsavar a hengeren megfelelően rögzítve legyen.

SOHA NE MERÍTSE A KSZÜLÉKET VÍZ ALÁ!

FIG.16



MEGSEMMISÍTÉS

>HU

IMPORTANT INFORMATION FOR CORRECT DISPOSAL OF THE PRODUCT IN ACCORDANCE WITH EC DIRECTIVE 2002/96/EC.

At the end of its working life, the product must not be disposed of as urban waste.

It must be taken to a special local authority differentiated waste collection centre or to a dealer providing this service.

Disposing of a household appliance separately avoids possible negative consequences for the environment and health deriving from inappropriate disposal and enables the constituent materials to be recovered to obtain significant savings in energy and resources. As a reminder of the need to dispose of household appliances separately, the product is marked with a crossed-out wheeled dustbin.